

Faenza, 11/11/2014

TEMA 30

FIX 30

TEMA 40

FIX 45

TEMA 60

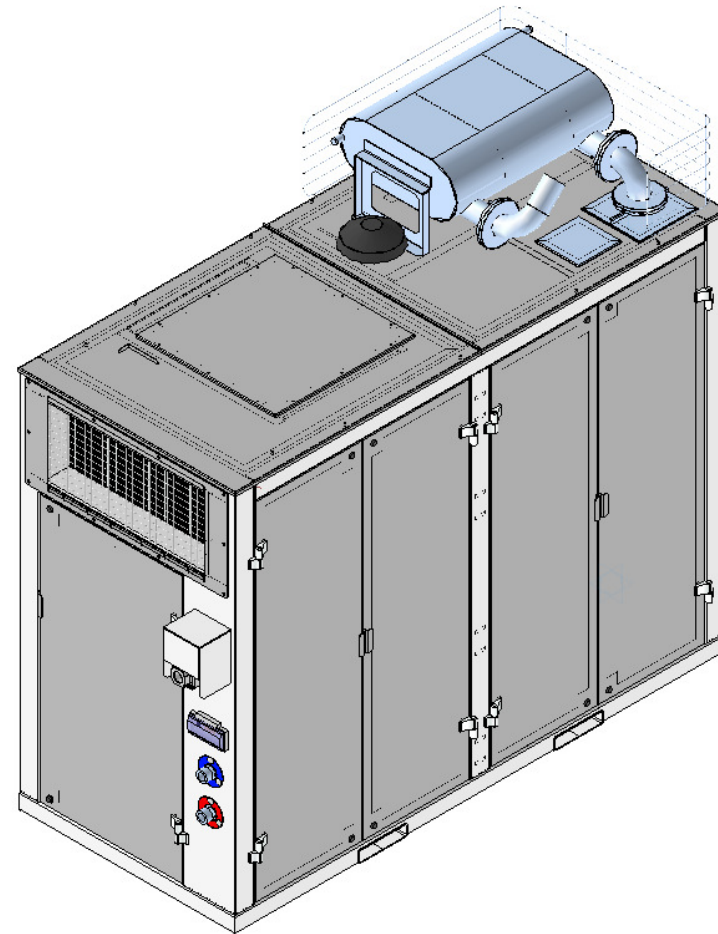

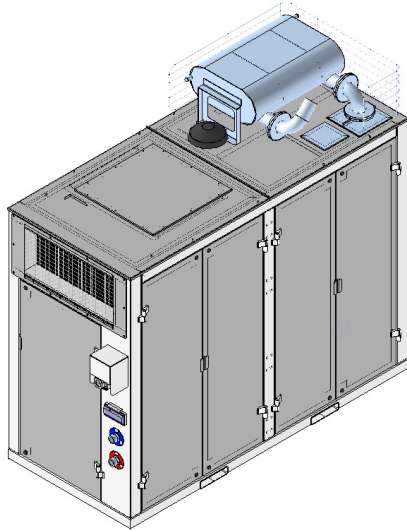

- + MODULARI
- + PICCOLE DI DIMENSIONI
- + COMPLETE
- + SILENZIOSE
- + EFFICIENTI
- + MANUTENIBILI
- + FACILI DA INSTALLARE

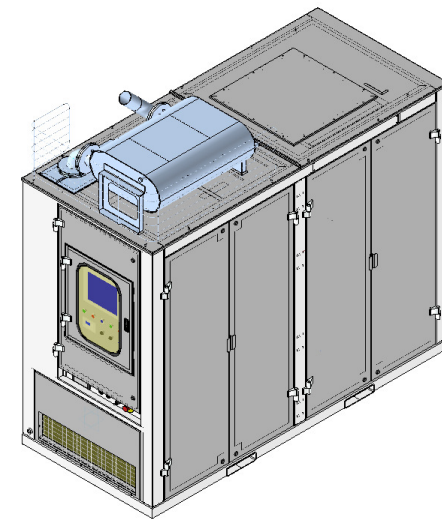

GMG 5,7L

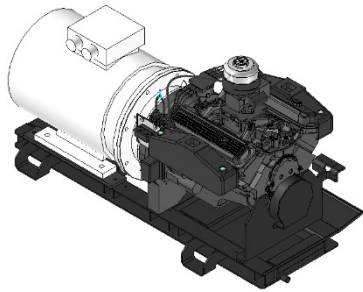

GMG 4,3L

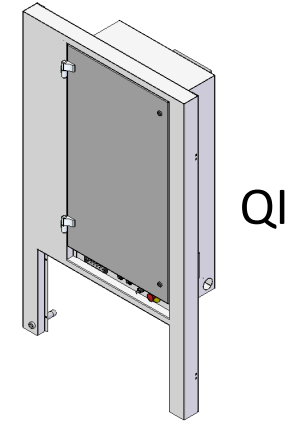
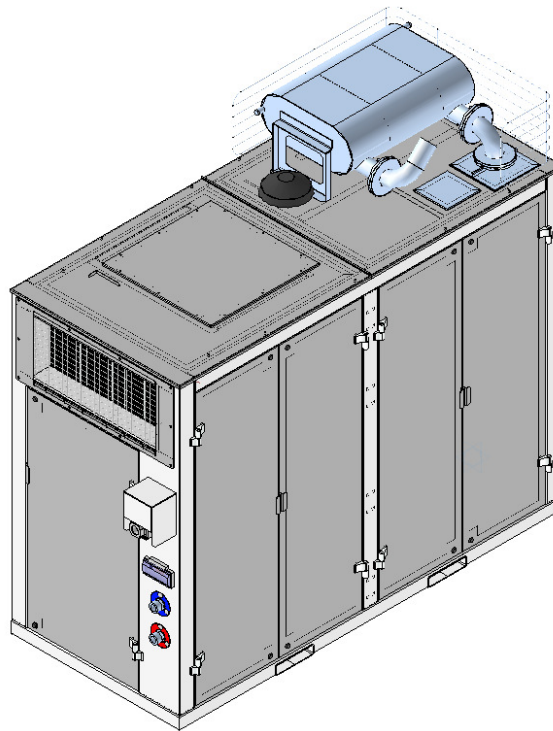
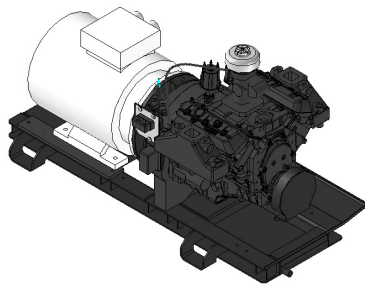

NOTA:
+ QC
+ QB

TEMA 30, TEMA 40 ,TEMA 60

GMG 5,7L

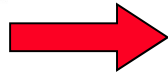
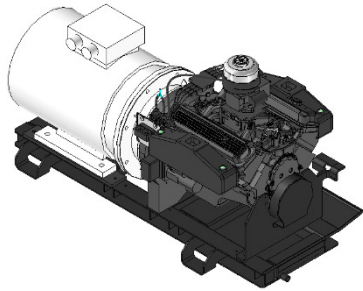

GMG 4,3L

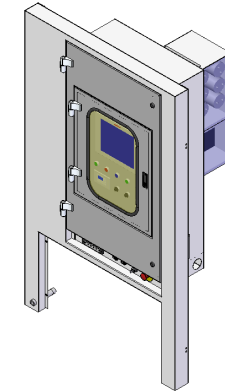
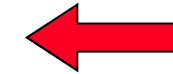
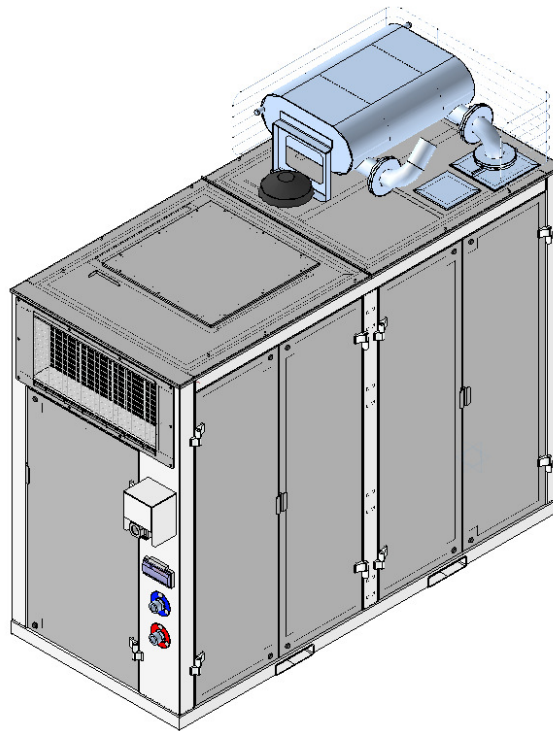
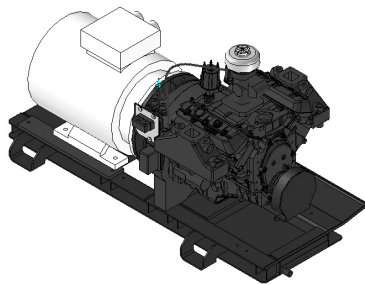

Quadro unico integrato
compreso di banco di
rifasamento

FIX 30 , FIX 45

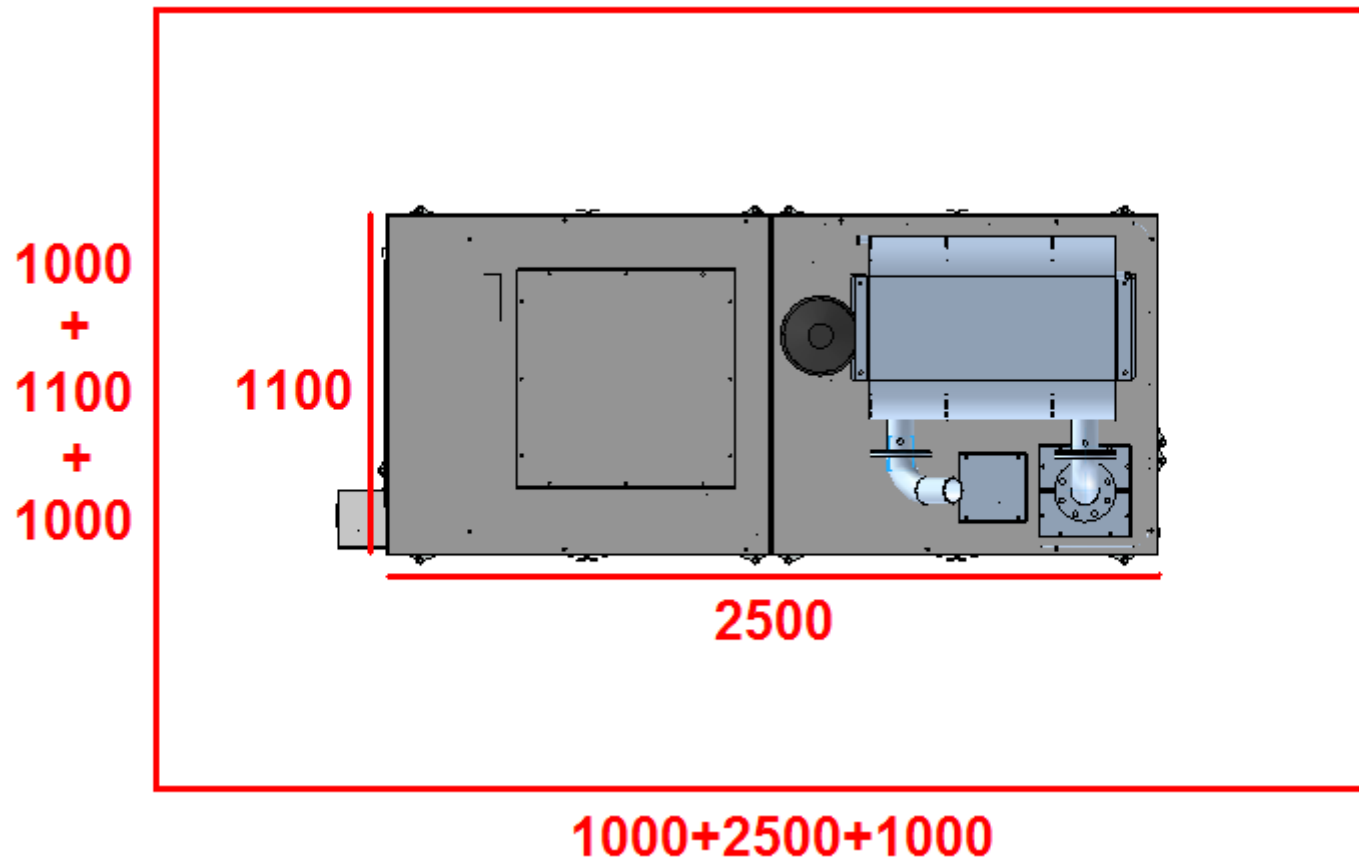

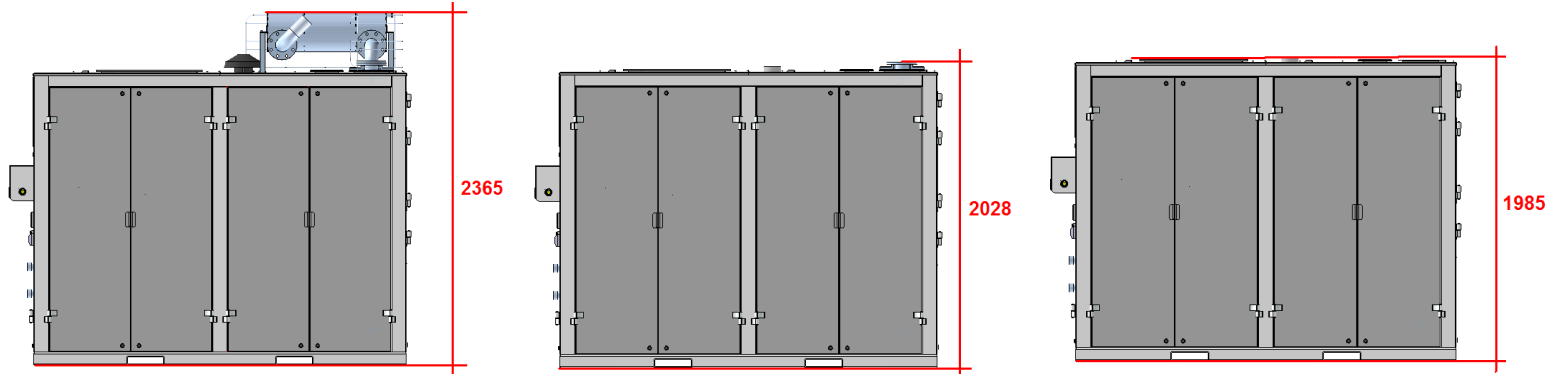

H1 = 2365 mm

H2 = 2028 mm

H3 = 1985 mm

INSTALLABILE IN LOCALI TECNICI CON SOFFITTO H = 2500 mm

POSSIBILITA' DI RIDURNE L'ALTEZZA CON SEMPLICI OPERAZIONI PER PASSAGGI
DIFFICILI

Semplificazione offerta commerciale.

I seguenti componenti sono diventati di serie:

- Cofanatura HP
- Contatore UTF energia elettrica prodotta
- Silenziatore fumi HP inox

I seguenti componenti non verranno più offerti:

- Cavi precablati
- Cofanatura LP

Optional disponibili da offrire al cliente:

- Contatore gas metano : da installare all'esterno della macchina dal quale raccogliere il segnale di portata gas. Questo permette di valutare in tempo reale i valori indicativi di rendimento termico ed elettrico;
- KIT secondo silenziatore fumi HP inox;
- KIT catalizzatore trivalente;
- Taglia quadro batteria (solo per TEMA);



- FUGHE DI RUMORE
GUARNIZIONI AUTOMOBILISTICHE

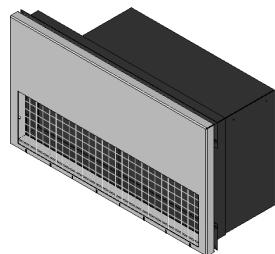
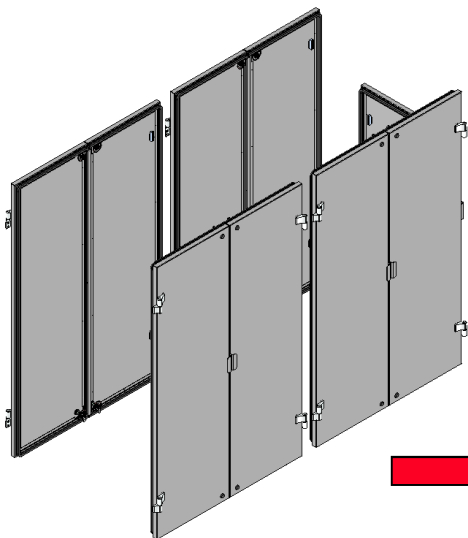

- FUGHE DI RUMORE
TRAPPOLE ACUSTICHE SILENZIATE

+ SUPERFICIE ASSORBENTE

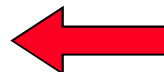
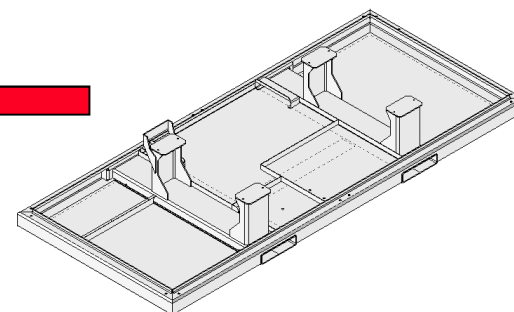
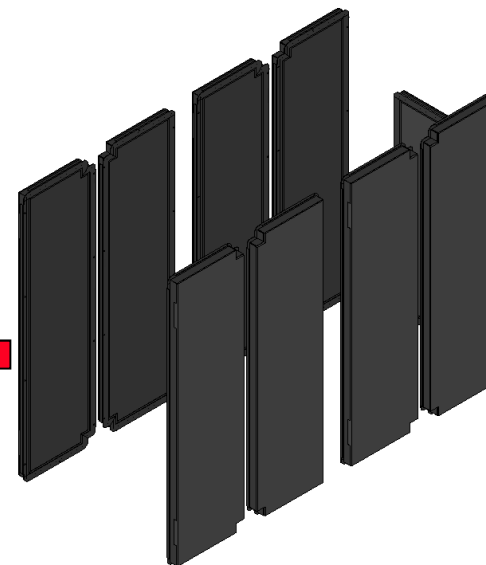

- FUGHE DI RUMORE
TELAIO DI BASE SIGILLATO NEL FONDO

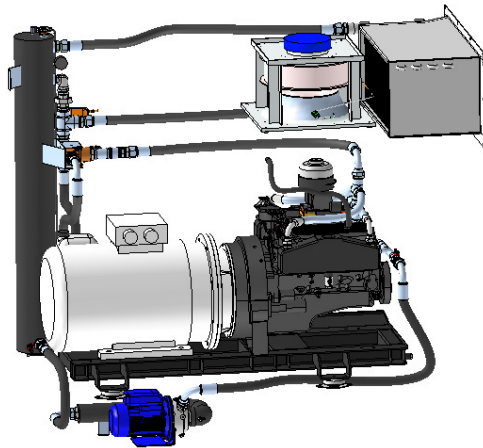

+ RECUPERO CALORE:
VENTILAZIONE
AUTOADATTANTE IN FUNZIONE
DELLA TEMPERATURA ESTERNA

+ EFFICIENZA:
CONTATORI FISCALI ISPEZIONABILI DALL' ESTERNO DELLA MACCHINA
CONTATORI LETTI DALL'ELETTRONICA PER CONTABILIZZAZIONI ACCURATE

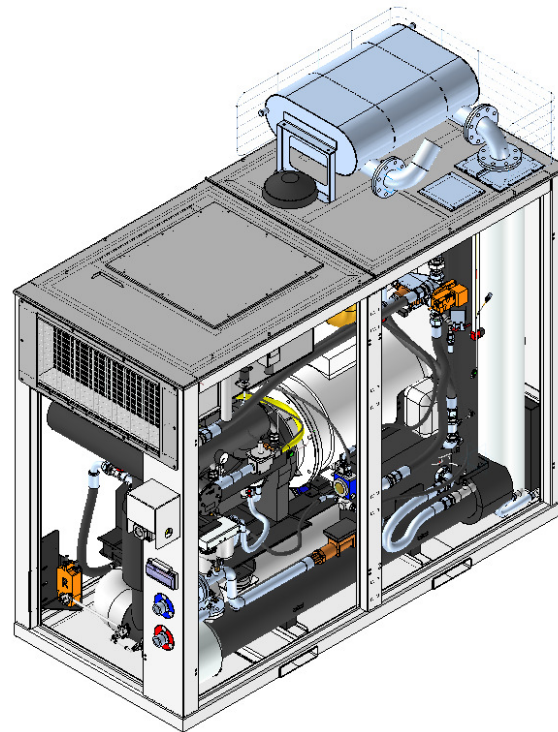

NUOVO CIRCUITO RECUPERO CALORE:

- + AFFIDABILE
- + PERFORMANTE CON ACCOPPIAMENTI CON UTENZE AD ALTA TEMPERATURA
- + DUREVOLE (TUTTO IN INOX)

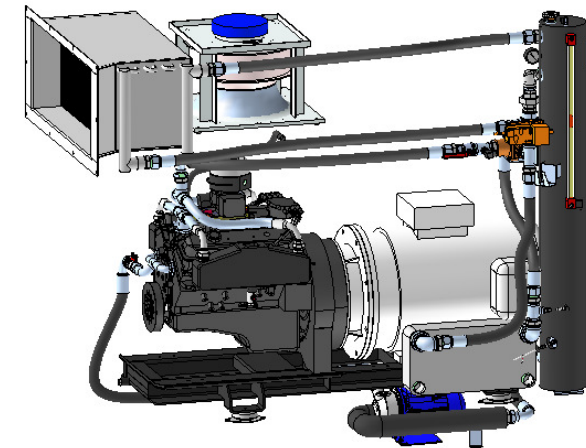

NUOVO CIRCUITO RECUPERO CALORE:

- + SEMPLICE
- + FACILE DA RAGGIUNGERE
- + VERSATILE: MANUTENIBILI A MACCHINA "ACCESA"
- + SENSORI
- + DIGNOSTICA DA TELECONTROLLO

NUOVI CIRCUITI OLIO:

- + LUNGI GLI INTERVALLI DI MANUTENZIONE
- + RESISTENTE (TUTTO IN INOX)
- + FACILI DA RIPRISTINARE

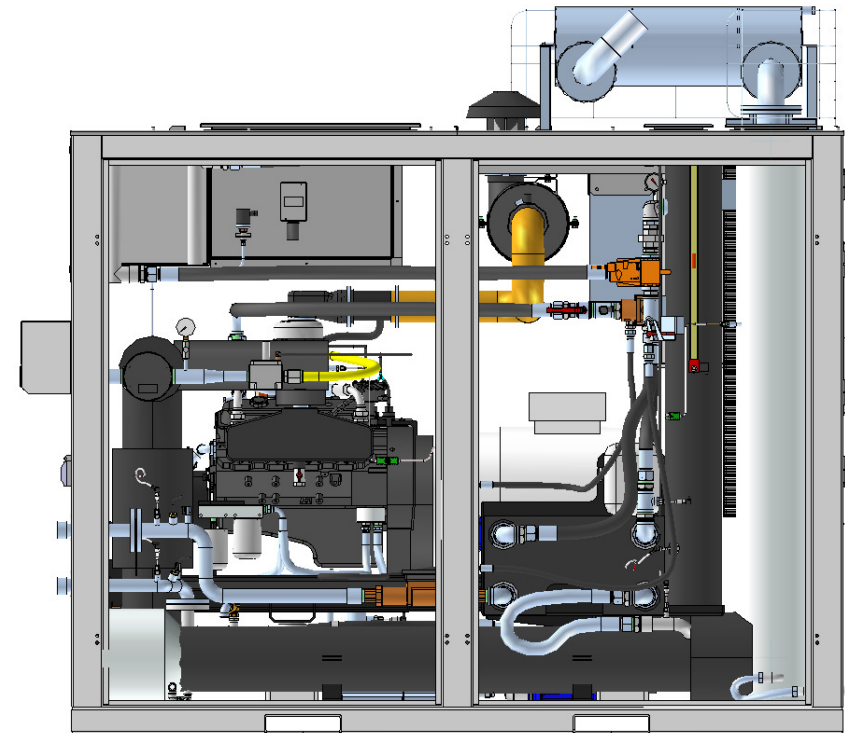
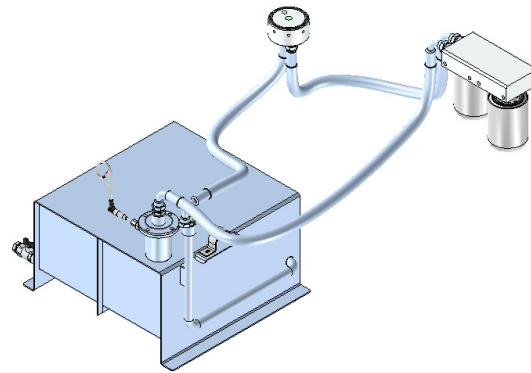
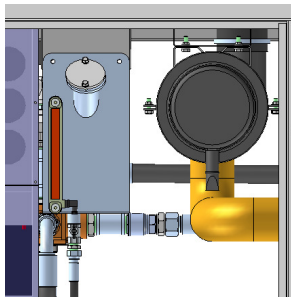

NUOVA GESTIONE DEL MOTORE ENDOTERMICO:

- + ACCESSIBILITA' PER CAMBIO OLIO E CANDELE
- + FACILE GESTIRE LA COMBUSTIONE (ANCHE DA TELECONTROLLO)
- + FACILE LA GESTIONE DELLE SONDE LAMBDA
- + FACILE E SICURA LA SOSTITUZIONE DEL MOTORE

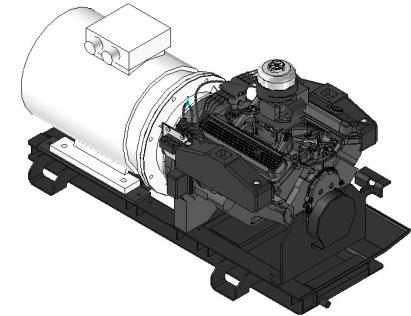

UNICO INGRESSO ARIA DI VENTILAZIONE:

- + FACILE PULIRE I FILTRI

NUOVO LAY OUT DI MACCHINA:

- + ACCESSIBILITA'
- + FACILE ISPEZIONE

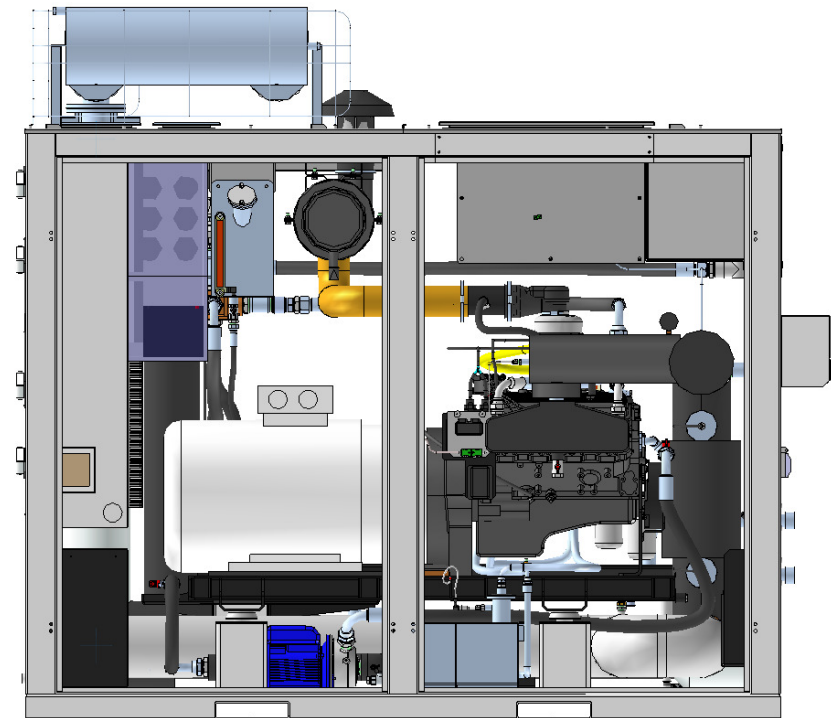
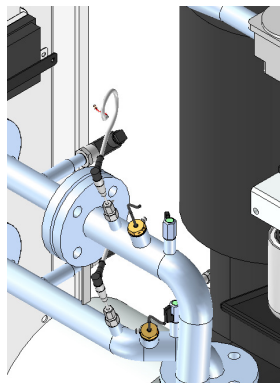

MENO SPAZI DI INSTALLAZIONE PER LE DIMENSIONI RIDOTTE

USCITA FUMI DI COMBUSTIONE SUL TETTO DELLA MACCHINA:

+ ECONOMICA LA REALIZZAZIONE DEL CONDOTTO FUMI

- COSTI DI INSTALLAZIONE:

→ SILENZIATORE FUMI PRE MONTATO SULLA MACCHINA

→ CON KIT SECONDO SILENZIATORE FUMI POSSIBILITA' DI
INSTALLARLO ANCH'ESSO SUL TETTO DELLA MACCHINA

POSSIBILITA' DI RUOTARE
L'USCITA FUMI IN BASE ALLE
ESIGENZE DI INSTALLAZIONE

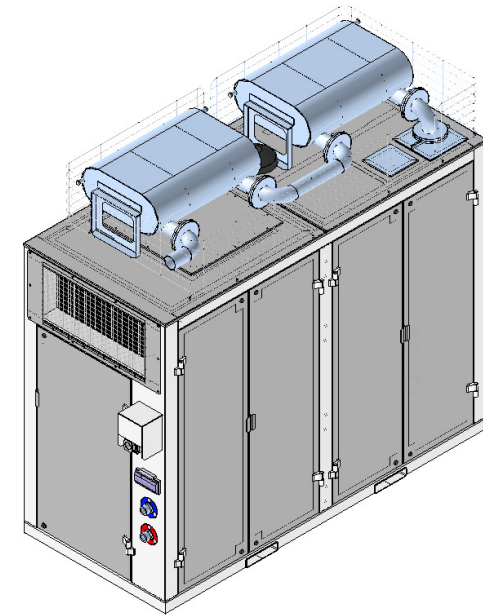
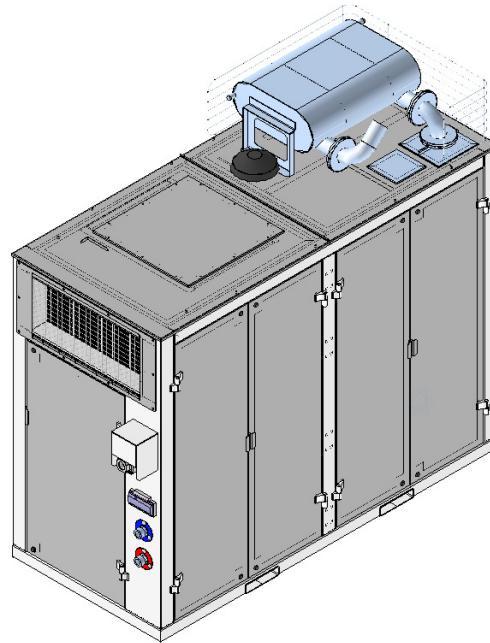
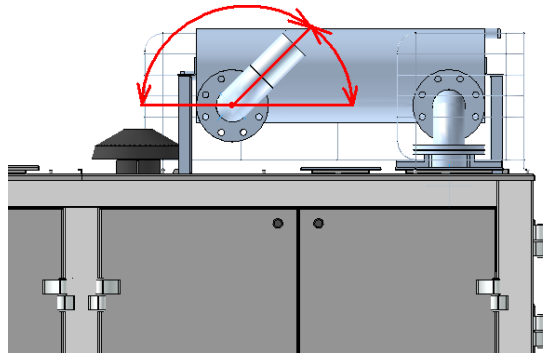

UNICO INGRESSO DELL'ARIA DI VENTILAZIONE:

+ FACILE DA CANALIZZARE VERSO L'ESTERNO

ASPIRAZIONE ARIA COMBURENTE ESTERNA ALLA MACCHINA E SUL TETTO:

+ PULIZIA DELL'ARIA ASPIRATA DAL MOTORE

+ FACILE DA CANALIZZARE VERSO L'ESTERNO

COLORAZIONE IN TINTE DI GRIGIO:

+ FACILE DA MIMETIZZARE NEL CONTESTO URBANO

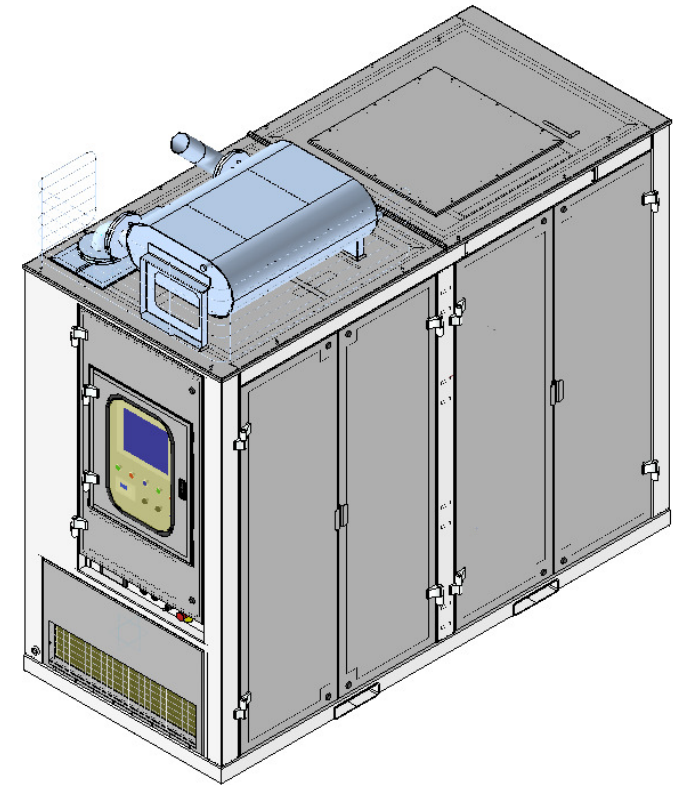
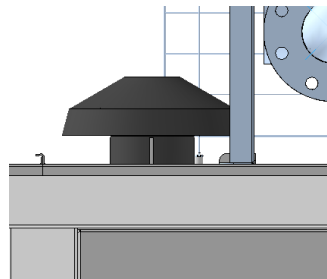
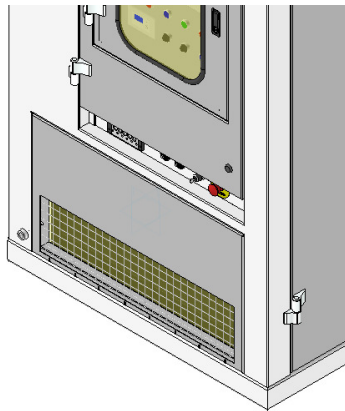

ENERGIFERA Srl
Via Vittime Civili di Guerra 6
48018 FAENZA (RA) – ITALIA
Tel: 39 0546 798450

REFERENTE: Ing. Carlo Sangiorgi Cellini

www.energifera.com
info@energifera.com

